

řada 4820L

Uzavírací klapky s drážkovým spojem



Uzavírací klapka, tělo z tvárné litiny
 Drážkový spoj (ANSI/AWWA C606 / Metric)
 Stavební délky dle MSS SP-67 (pro DN≥80)
 Testováno dle EN12266-1
 Povrchová úprava - epoxidový nátěr
 Ovládání - ruční páka, jiné provedení na objednávku a za příplatek

PN25

V souladu s článkem 4.3 směrnice 2014/68/EU bez značky CE pro DN≤200

Teplota a složení teplotnosné látky

- Voda -20°C až +110°C
 V žádném provozním stavu nesmí dojít ke změně skupenství
 tedy zejména k zamrznutí nebo naopak k tvorbě páry
- Nepřípustné pro plyny skupiny 1 & 2, kapaliny skupiny 1 (dle 2014/68/EU)



MATERIÁL

N.	Část	Materiál	Značení
1	Tělo	Tvárná litina	EN-GJS-450-10
2	O-kroužek	EPDM	-
3	Uložení	Ocel	-
4	Hřídel	Nerezavějící ocel	SS420
5	Disk	Tvárná litina + EPDM	EN-GJS-450-10
6	Hřídel	Nerezavějící ocel	SS420
7	Uložení hřídele	PTFE	-
8	Šroub	Ocel	-
9	Zakončení hřídele	Ocel	-
10	Disk páky	Ocel	-
11	Páka	Ocel	-

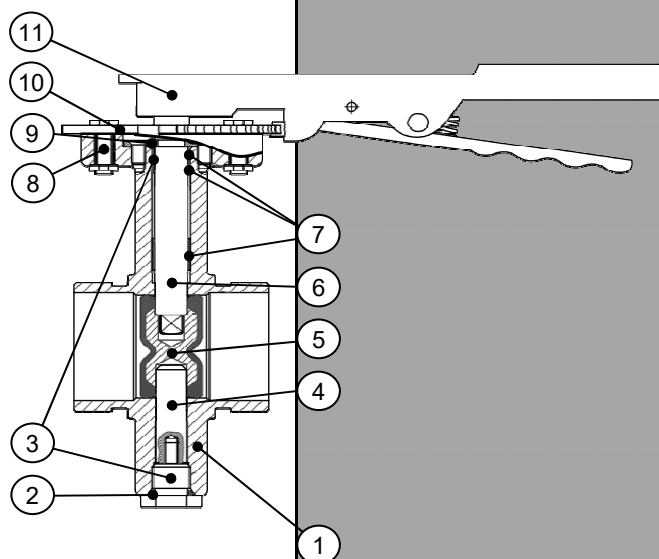

ROZMĚRY

DN	ØIA [mm]	ØIB [mm]	C [mm]	G [mm]	A [mm]	HA [mm]	HB [mm]	HC [mm]	L [mm]	Hmotnost [kg]
050	60,3	57,2	15,9	7,9	84	70	100	30	270	3,4
065	76,1 ¹	69,1	15,9	7,9	84	75	106	30	270	4,3
080	88,9	84,9	15,9	7,9	97	82	113	30	270	4,8
100	114,3	110,1	15,9	9,5	116	100	135	30	300	7,0
125	139,7 ¹	137,0	15,9	9,5	148	119	149	30	300	8,5
150	168,3	164,0	15,9	9,5	148	130	176	30	300	11,5
200	219,1	214,4	19,1	11,1	133	162	204	40	390	15,6
250	273,1	268,3	19,1	12,7	159	200	228	40	390	29,0
300	323,9	318,3	19,1	12,7	165	224	266	40	390	36,0

¹Drážka dle metrického standardu

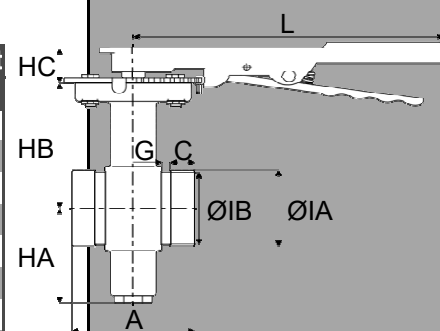

Hydronix CZ s. r. o.

Jesenická 513

252 44 Psáry - Dolní Jirčany

T: +420 244 466 792-3

E: praha@hydronix.cz

www.hydronix.cz